

大会役員

大会会長	小野寺 五典
参 与	榊原裕紀(東 北 大) 清水美希(東 北 大) 菅原 健(東北大医学部) 大友 柊子(東北大医学部) 樋渡絵里奈(宮城教育大) 岩城拓斗(東北学院大) 遠藤綾子(仙 台 大) 飯坂将広(仙 台 大) 鈴木一将(東北学院工学部)
大会委員長	中嶋隆人(東 北 大)
レフェリー	重光太貴(東 北 大)
大会委員	栗原大輔(東北大医学部) 板垣史華(東北大医学部) 門田莉奈(宮城教育大) 中 鉢 克(東北学院大) 齋藤千紗(東北学院大) 遠藤亜蘭(仙 台 大) 馬場拓未(東 北 大) 大屋拓斗(東 北 大) 木村乃愛(東 北 大) 池田和香(東北大医学部) 田口黎央(宮城教育大) 高田真希(宮城教育大) 穴久保拓也(東北学院大) 大島綾斗(仙 台 大) 村本 萌(仙 台 大) 吉川 諒(東 北 大) 菅野雄亮(東 北 大) 田辺真子(東北大医学部) 奈良林愛美(東北大医学部) 阿部晃太(宮城教育大) 鳥山絢香(宮城教育大) 小竹征人(東北学院大) 高橋瑞希(東北学院大) 早坂優輝(仙 台 大) 内山優衣(仙 台 大)
会 計	勅使河原杏莉(東 北 大)

注意事項

- ウォームアップは5分以内とします。タイムキーパーは全て学連が行います。ただし、人員不足のためタイムキーパーを各大学で出していただく可能性があります。ご了承ください。
- 試合球はブリヂストンXT-8です。
- 男女ともに、8ゲームプロセットで行います。ただし、男女コンソレーションマッチ決勝、及び男子単ベスト16、女子単ベスト8、男子複ベスト8、女子複ベスト4より3セットマッチ(複はファイナルセットスーパータイブレーク)で行います。
- 原則として、審判・SCUは対戦相手との協議の上、対戦校同士で出し合ってください。SCUの場合はジャッジはしてはいけませんが、オーバーコールは認めます。
- 勝者は、試合終了後ただちに大会本部にスコアを報告し、ボールを返却してください。
- 貴重品は各自で管理してください。
- 天候などによって試合の有無が不明の場合は必ず会場に集合し、大会役員の指示に従ってください。
- 日没による試合の中断は、原則として日没時刻30分前以降のみ認めます。
- 服装はテニスウェアを原則とし、また、ウォームアップの着用は認めます。
- 当日のエントリーは無しでオーダーオブプレイで行います。貼りだされた紙に従ってください。15分以内にコートに入らない場合は棄権とみなします。
- 会場内は全域禁煙です。
- ごみは各大学で持ち帰ってください。
- 壁打ち等、校舎を使つての練習はやめて下さい。
- ボールを使つての駐車場でのアップは禁止しています。

これらに違反した選手は大会の出場資格が失われます。

シート順位

順位	MS	MD	LS	LD
1	村山和希(学院大)	齋藤・新妻(学院大)	菌部優姫(仙台大)	菌部・菌部(仙台大)
2	小橋佳教(東北大)	小橋・峰(東北大)	尾崎留唯(東北大)	蒔田・村本(仙台大)
3	遠藤亜蘭(仙台大)	寺嶋・重光(東北大)	佐藤真奈(学院大)	齋藤・長井(学院大)
4	小西陸渡(東北大)	藤島・木立(東北大)	新川裕里(東北医)	尾崎・布留川(東北大)
5	緒方優介(東北医)	遠藤・早坂(仙台大)	齋藤千紗(学院大)	
6	寺嶋祐大(東北大)	小西・緒方 (東北大/東北医)	本田楓果(仙台大)	
7	村上智哉(仙台大)	三輪・坪和(東北大)	門田莉奈(宮教大)	
8	田中翔馬(仙台大)	田中・大島(仙台大)	村本萌(仙台大)	
9	木立理矩人(東北大)			
10	三輪周平(東北大)			
11	長田竜河(学院大)			
12	岩井翔真(東北大)			
13	佐藤一樹(学院大)			
14	小沢鼓太郎(東北医)			
15	藤島輝(東北大)			
16	大島綾斗(仙台大)			

大会日程及び会場

	MS	MD	LS	LD	会場
11/9(土)	1R, 2R, 3R		1R, 2R, 3R		東北大学川内北キャンパステニスコート(8面)
11/10(日)	3R(残り)	1R, 2R, 3R	3R(残り)	1R, 2R	
11/11(月)	4R コンソレ 1R, 2R	QFR	QFR コンソレ 1R, 2R	QFR	川内庭球場(6面)
11/12(火)	QFR, SFR コンソレ 3R, SFR	SFR	SFR コンソレ 3R	SFR	川内庭球場(10面)
11/13(水)	FR コンソレ FR	FR	FR コンソレ FR	FR	
11/14(木)	予備日				
11/15(金)	予備日				川内庭球場(4面)

※ 進行によっては11月11日の会場を東北大学川内北キャンパステニスコートと川内庭球場を併用で使用するなど変更の可能性がございます。ご了承ください。

11月9日 東北大学川内北キャンパステニスコート

9:00	MS	1R/2R 1~128
	LS	1R/2R 1~64
10:00	MS	3R 1~128
	LS	3R 1~64

11月10日 東北大学川内北キャンパステニスコート

9:00	MS	3R 1~128
	LS	3R 1~64
	MD	1R/2R 1~64
	LD	1R/2R 1~32
10:00	MD	3R 1~64

雨などの天候不良により日程が大幅に変わる可能性があります。ご了承ください。

男子ダブルス

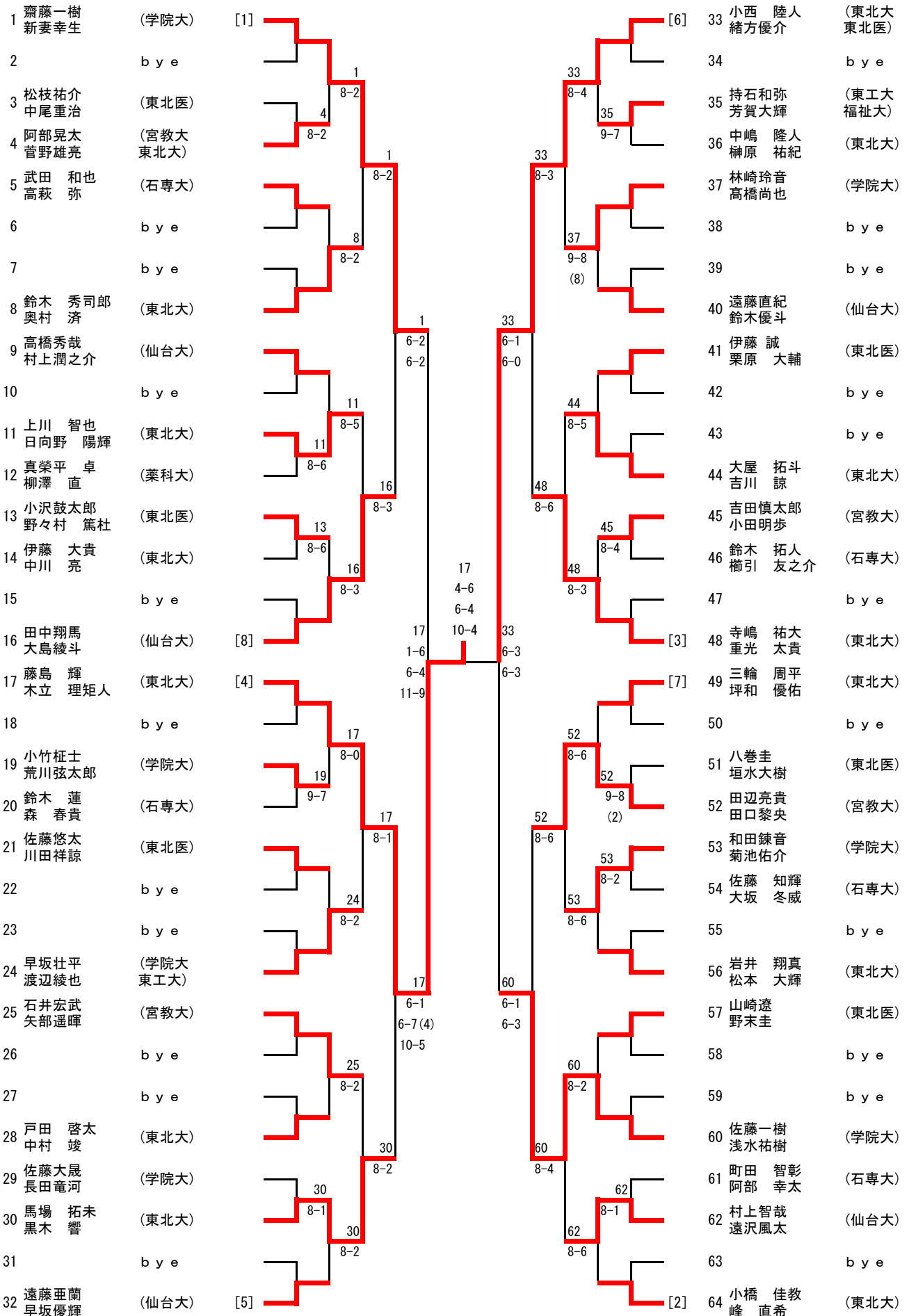

女子ダブルス

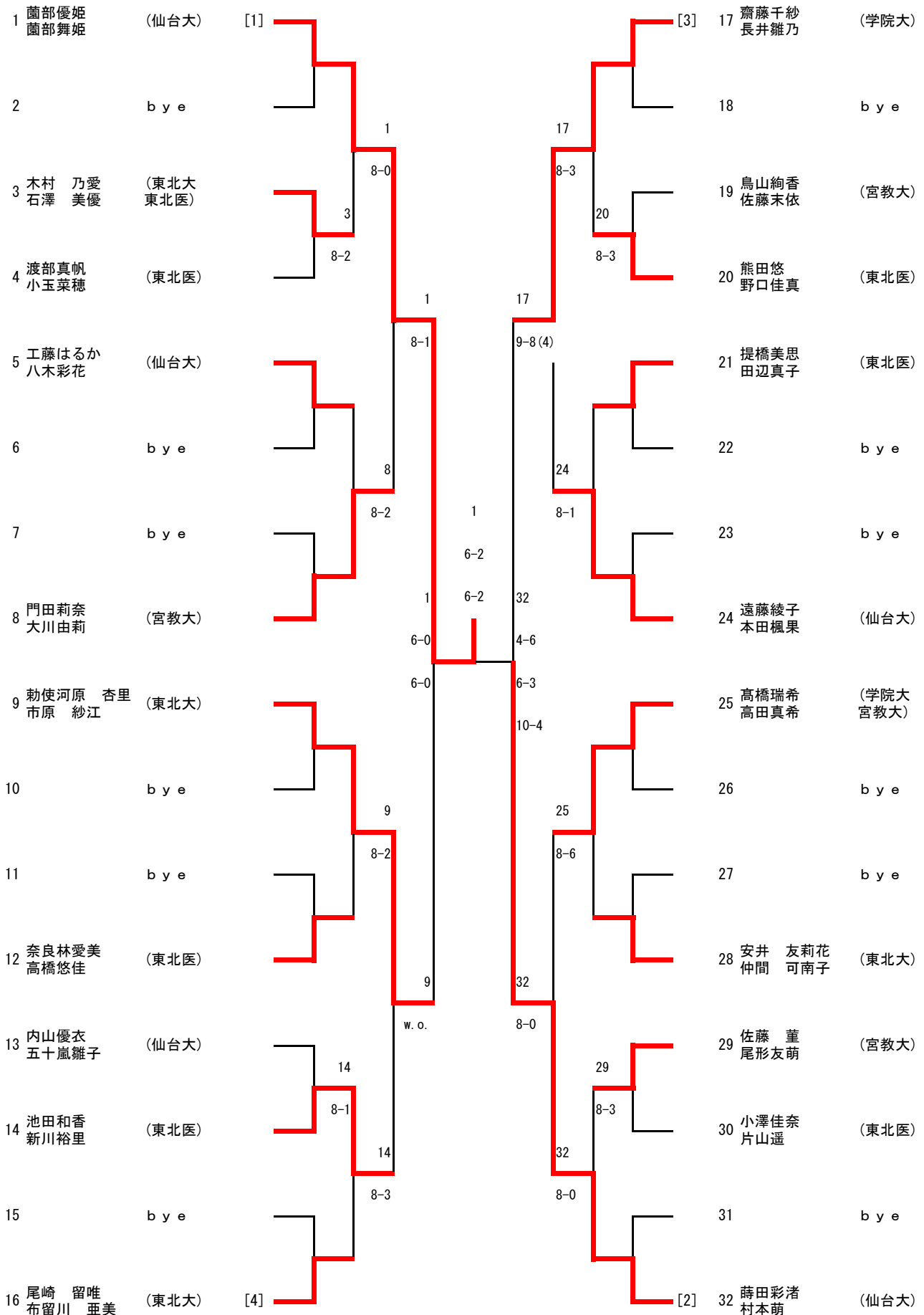

男子コンソレーションマッチ

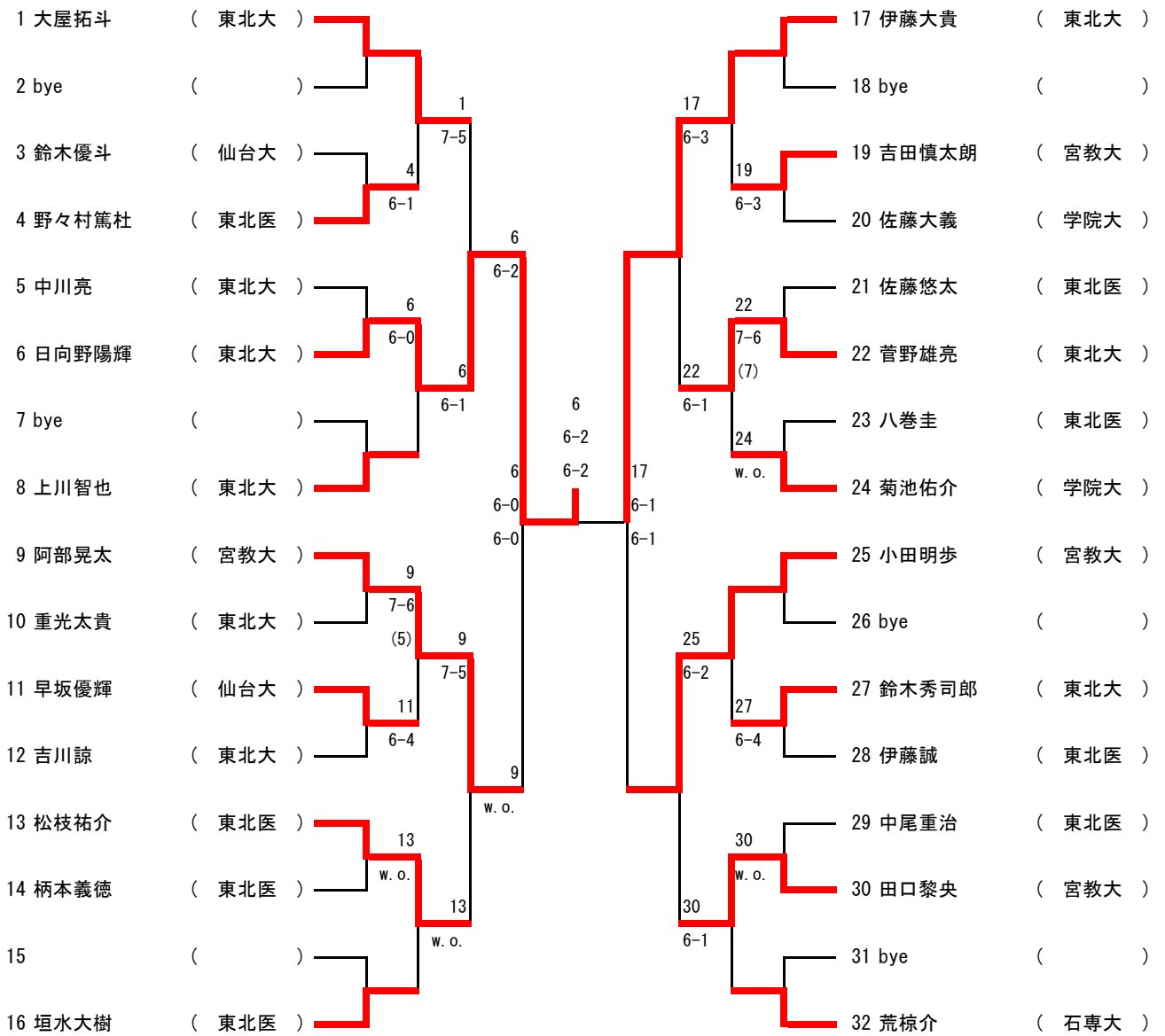

女子コンソレーションマッチ

